

**THERMOS®**



**THERMOS®**

EHA-4531E  
**ELECTRIC PRESSURE  
COOKER**

电压力锅  
产品使用说明书



## 目录

产品各部件名称 .....	01
产品技术参数 .....	02
电器原理图 .....	02
使用说明 .....	03
操作面板 .....	03
使用方法 .....	04
产品功能介绍 .....	06
安全警示 .....	08
清洁保养 .....	09
故障及处理方法 .....	10
维修服务指南 .....	11

---

使用产品前请仔细阅读说明书，阅读后请保管到可以随时查阅的场所，以便他人使用。本产品仅限于中国大陆使用，不得用于电源、电压不同于中国的国家和地区。

## 产品各部件名称

- 实物图可能跟下图有差异，请参考实物图
- 使用电器前请确保密封圈已经装好。

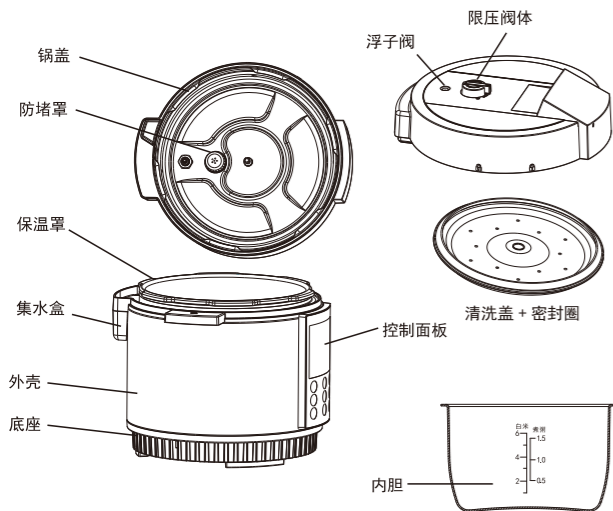

随机附件:



## 产品技术参数

产品型号	EHA-4531E
额定电压	220V
额定频率	50Hz
额定功率	730W
额定容量	3L

## 电气原理图

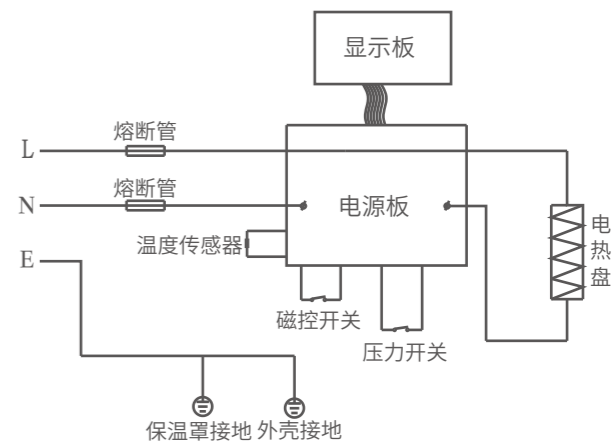

## 使用说明

- 使用前请先仔细阅读本使用说明书。
- 插上插头前请先确认家中的插座电压与本产品相符。
- 第一次使用前请先将产品上的所有包装物品取出,并将锅盖、内胆、清洗盖拆出清洗干净。
- 内胆放入锅体前请先确认内胆底部及发热盘上是否有杂物,如有务必先用抹布抹干净,放入内胆后,轻轻左右旋转内胆,确保内胆底部与发热盘表面充分接触。

## 操作面板



### 菜单键

待机时按此键进行菜单选择。

### 开始键

按住此键2秒确认所选菜单进入工作状态。

预约设置完后按住此键2秒进入预约工作状态。

### 加减键

上下翻阅菜单进行功能选择  
调节“时间/温度选项”

### 预约键

按此键进入预约时间设置状态

### 保温键

菜单选择时按此键可打开或关闭保温功能。

烹饪工作时按此键可打开或关闭保温功能。

### 取消键

操作功能时轻按此键回到待机状态。

工作时按住此键2秒取消工作,回到待机状态。

### 时间/温度键

选择菜单时按一次此键可调节菜单时间,  
再按一次可调节菜单的温度

### 小时/分钟键

调节时间时按此键切换小时或分钟区域

## 使用方法

### 开盖

先排气,再手握锅盖把手,顺时针旋转锅盖至限位边,然后向上提起锅盖,见下图a、b、c、d

**蒸汽口会自动排气,如需手动排气请将限压阀体拨向排气位置,排气时会有蒸汽从限压阀体排出,请注意不要烫伤**

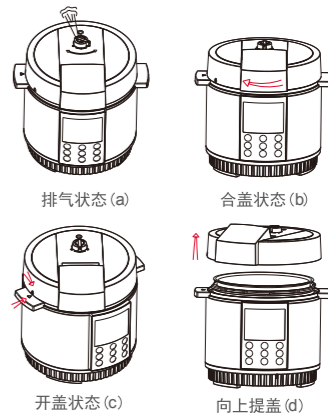

### 取内胆 放食材

取出内胆，将食材放入内胆，然后把内胆放置到电压力锅中、轻轻左右旋转内胆，确保内胆与发热盘充分接触。  
(注：食物和水的总量不得超出内锅中的最大水位刻度线或不能低于内锅中的最低水位刻度线，放入前先把内胆底部及发热盘表面抹干净)



### 合盖

合盖前检查密封圈是否已放入锅盖内：  
手握锅盖把手，锅盖左侧开锁图案对准锅体左边三角图案，轻轻合下锅盖，逆时针旋转锅盖至限位边或锅盖提手对准面板，见下图；  
合盖后检查限压阀体是否是密封状态：  
接通电源，蜂鸣响一声，进入省电模式，按任意键进入待机状态。

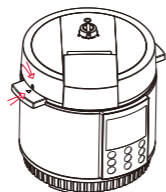

开盖状态

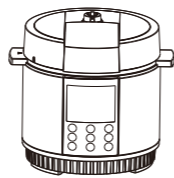

合盖状态

## 产品功能介绍

### 功能选择



- 接通电源，蜂鸣器“哔”一声，进入省电状态，按任意键进入待机状态。
- 待机状态下按“菜单”键进行功能选择，或按◀▶键上下翻阅菜单进行功能选择。
- 选定菜单后，按住“开始”键2秒确认所选功能进入工作状态。

### 烹饪时间(自选保压)/烹饪温度设置方法

- 选定菜单后按一次“时间/温度”键进入烹饪时间设置状态，再按◀▶键调节烹饪时间，调节时间可按“小时/分钟”键转换调节小时或分钟。
- 选定菜单后按两次“时间/温度”键进入烹饪温度设置状态，再按◀▶键调节烹饪温度。(可调温度的菜单：煎炒)
- 设置好烹饪“时间/温度”后，按住“开始”键2秒确认进入烹饪工作状态。

### 保温功能



- 烹饪工作结束后，自动转入保温状态，数码屏显示保温时间“00:00”，以分钟为单位计时累加。
- 待机时按住“保温”键2秒进入保温功能。
- 最长保温24小时后，自动进入待机状态。  
(注：工作状态下按一次“保温”键可关闭保温功能，即工作结束后转入待机状态，再按一次“保温”键打开保温功能，即工作结束后转入保温功能)

**预约功能** (预约设定的时间为菜单开始烹饪的时间)

a、选定菜单并设置好烹饪时间后，按“预约”键进入预约时间设置状态，再按◀▶键设定预约时间（可按“小时/分钟”键切换小时或分钟区域）

b、预约时间设置好后按住

“开始”键2秒确认进入预约工作状态，预约指示灯亮，数码屏显示预约倒计时时间，每分钟倒减一次，直到预约时间倒减为0时，预约指示灯灭，饭锅开始进入烹饪工作状态。

**烹饪** (煮饭)

- 将食材放入内胆，然后把内胆放置好在压力锅中
- 按“菜单”键选择米饭功能，或按◀▶键选择所需要烹饪的菜单功能
- 按住“开始”键2秒确认进入工作状态

小提示：用户可在烹饪工作时按住“保温”键2秒关闭或打开保温功能，即烹饪结束后自动转入待机或保温

**烹饪** (锅巴饭)

- 将淘洗好的米放入内胆加入适量的水，在用量杯倒入约半杯食用油，然后把内胆放置好在压力锅中
- 按“菜单”键选择锅巴饭功能，或按◀▶键选择所需要烹饪的菜单功能

● 按住“开始”键2秒确认进入工作状态

小提示：锅巴饭底部锅巴的厚度与颜色可调节烹饪时间来控制，烹饪时间越长底部锅巴越厚越黄

**安全警示**

- 1、此款饭锅不适合残疾人和儿童操作，当饭锅工作时，切勿让儿童接触饭锅。
- 2、切勿直接将饭锅放入水中清洗，以免造成短路和触电。
- 3、切勿将任何金属插入饭锅缝隙中，以免触电。
- 4、切勿用湿手插入或拔出插头，以免触电。拔出插头时切勿直接拉扯电源线。不要用力拉扯弯曲电源线。
- 5、切勿将电源线用于其他加热设备，避免火灾。使用过后，应及时拔出插头。
- 6、定时清洁插头金属部位，以免接触不良。
- 7、插头需使用容量大于10A的独立插座。确保插头完全插入插座，链接良好。
- 8、限压排气阀排气时，请勿将脸或手靠近排气阀位置，工作时请勿触摸外壳，以免烫伤。
- 9、工作过程中，禁止移动或晃动饭锅。
- 10、切勿将饭锅放在不稳定或不耐高温的物体上，以免引发火灾。
- 11、请勿将饭锅放在易燃或者潮湿的环境。
- 12、不得对锅胆进行剧烈敲击，锅胆的变形可能造成饭

## 清洁保养

- 锅出现故障引发使用危险。
- 13、切勿使用粗硬器具清洁锅胆，以免损坏不粘涂层。
  - 14、切勿使用其他燃料加热饭锅，切勿使用其它锅胆代替原装锅胆，以免引发事故。
  - 15、锅胆未放置好，无内胆，或者内胆未装食材或水时，请勿通电工作。
  - 16、限压阀体上不得添加任何重物或以其它物体代替。
  - 17、浮子未落下时，切勿强行开盖。
  - 18、开盖前，确保锅内压力充分释放，方可打开锅盖。
  - 19、使用前请安装集水盒，请经常清洗。
  - 20、使用之后，饭锅发热盘会很烫，请勿触摸，以免烫伤。
  - 21、请务必对电压力锅的排气管道和排气孔做定期检查，以确保其不被堵塞。
  - 22、请勿自行拆卸产品或更换零件。如需维修，请查阅说明书中的维修服务指南。
  - 23、如果电源软线损坏，为了避免危险，必须由制造商、其维修部或类似部门的专业人员更换。
  - 24、手动排气时小心蒸汽出口，谨防烫伤。

- 1、切勿将饭锅放入水中清洗。
- 2、请先拔下电源插头，待器具冷却后在清洁保养。
- 3、将锅胆取出，使用家用清洁剂清洗，然后用柔软的布料擦干。
- 4、不使用时，请将饭锅放置于干燥的环境中。
- 5、使用过后，请将集水盒拆下清洗干净，再装入原位。
- 6、使用过后，请将锅盖及清洗盖拆下来，用水清洗干净(包括：防堵罩、限压阀体、排气管、浮子阀)，然后用柔软的布料擦干。

## 常见故障排除及处理方法

序号	故障	原因处理	方法
1	合盖困难	浮子卡住推杆	用筷子压下浮子
		密封圈未放置好	放好密封圈
2	开盖困难	锅内有压力	按住排气按键，排气完后在开盖
		排气后浮子未落下	用筷子压下浮子
3	锅盖漏气	未放密封圈或密封圈子未放置好	按要求装好密封圈
		密封圈粘有食物	清洁密封圈
		密封圈破损	更换密封圈
4	浮子阀漏气	浮子密封圈粘有食物	清洁浮子密封圈
		浮子密封圈破损	更换浮子密封圈
5	排气阀强烈排气	限压阀体放置不正确	正确的放置好限压阀体
		器具压力控制失灵	送至维修点维修

显示代码	E 1	E 2	E 3	E 4
故障	传感器开路	传感器短路	超温	压力开关失灵

## 维修服务指南

### 尊敬的客户：

感谢您购买膳魔师产品！请在使用本产品之前仔细阅读使用说明书，并按照说明书要求正确操作。如果您使用本产品时遇到任何困难，我们建议您首先查阅说明书中常见故障排除。

1. 本产品在正常使用及保养下，从直接销售到消费者之日起（以消费者有效购货发票为准）一年，可获得本公司提供的免费维修服务。消耗品及易损件不属于保修范围（有质量问题除外），本产品属送修保修，不提供上门服务。

2. 属于下列情况之一者，不实行保修，但可实行收费维修：

- 1) 消费者因使用、维护、保管不当造成的损坏，或在与推荐的产品使用环境不符的场所进行操作而产生的损坏；
- 2) 已由任何非膳魔师授权维修机构或个人实施产品拆动、维修或改装造成的损坏；

3) 售后服务卡型号、序列号与维修产品不符或者已被涂改、擦拭、字迹模糊（无法辨认）的；

4) 因不可抗力力造成损坏的；

5) 易耗品或产品故障超出三包范围内的；

6) 产品用于商业目的；

7) 使用非膳魔师推荐的相关外围设备、附加设备或产品附件而产品的损坏；

8) 产品因并非为其使用地的国家而设计、生产、批准或授权而导致的无法正常使用，此类情况很可能发生在那些非本国购买的产品上。

3. 当您需要维修服务时，请拨打膳魔师客户服务热线：400-8282-888，并将产品与填写完整的保修凭证、售后服务卡及购货发票一同带往膳魔师授权维修机构。在实施本公司维修服务过程中，在法律规定范围内，我公司保留以上条款解释权。

产品信息	产品型号：_____ 产品序列号：_____ 发票号码：_____ 购买日期：_____
客户信息	客户姓名：_____ 联系电话：_____ 通信地址：_____ 邮政编码：_____

### 膳魔师 (中国) 家庭制品有限公司

联系地址：上海市黄浦区淮海中路138号上海广场2001室

注册地址：江苏省昆山市陆家镇合丰开发区金阳路55号

\* 本公司授权维修机构的名称、电话如有改动，本公司恕不另行通知并保留最终解释权。